

AGITADOR GIGANTE Z6



Aplicação

Agitador de haste para reservatórios abertos e lagoas com até 7 m de profundidade
Para operação com trator

Dados técnicos

Comprimento da haste 7.5 / 9.0 m
Estrutura de três pontos (cat. 3) com cilindro hidráulico para ajuste vertical, máx. 45°
Agitador totalmente fabricado em design modular
Suporte externo em perfil tubular arredondado

Rolamento (eixo de acionamento)

Design padrão com trem de força HY para uma direção rotativa com tomada de força 1-3 / 4" (6 calços)
Cabeça do rolamento como unidade modular própria 1-3 / 4" (26 calços)

Rolamento (hélice)

2 rolamentos de rolos cônicos para absorver as forças axiais
Eixo cônico Ø 60 mm (aço temperado)
Vedação Mecânica SiC/SiC
Cabeça do rolamento com circulação de óleo própria

Haste e eixo de acionamento

Haste Ø 193.7 x 6.3 mm em aço galvanizado
Eixo de acionamento Ø 70 mm com múltiplos mancais intermediários
Rolamento de esferas, lubrificado permanentemente

Hélice

Hélice de 3 pás de alta eficiência, balanceada dinamicamente
O tamanho da hélice depende da potência do trator

MS 700	160 kW
MS 850	200 kW

Aço galvanizado, opcional em aço temperado

Acessórios

Eixo Cardan W 2,600 (L = 1,210) 1-3 / 4" (6 calços)

AGITADOR GIGANTE Z6

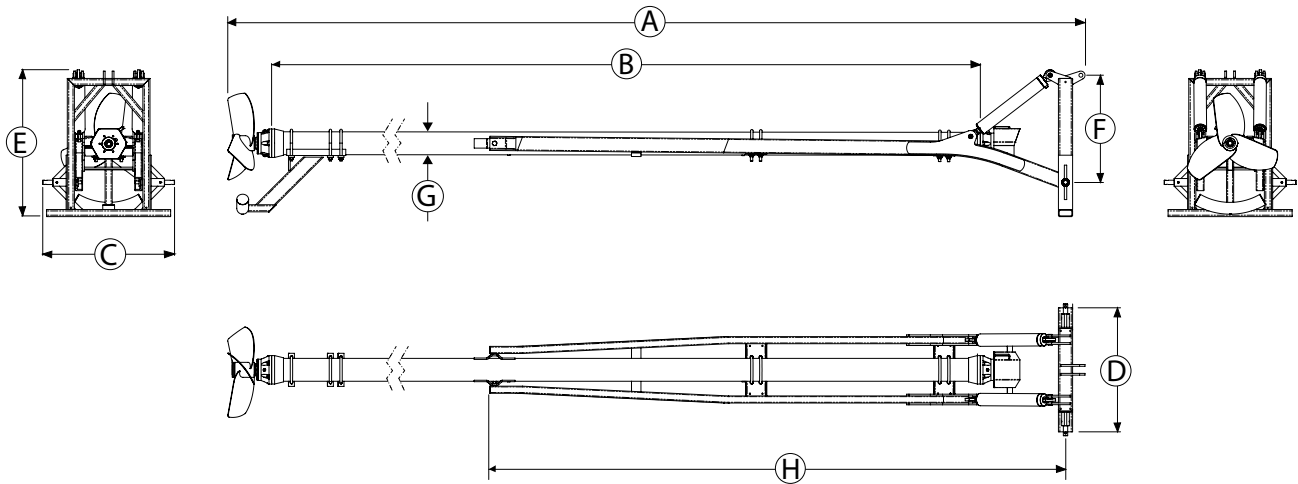

Dimensões

Tipo	A [mm]	B [mm]	C [mm]	D [mm]	E [mm]	F [mm]	G [Ø mm]	H [mm]	Peso [kg]
Z6 (7.5 m)	8,900	7,500	1,115	945	1,245	907	193.7	4,900	850
Z6 (9.0 m)	10,400	9,000	1,115	945	1,245	907	193.7	4,900	960

Sujeito a alterações técnicas